

TIMBERMAN

TIMBERMAN

MC32

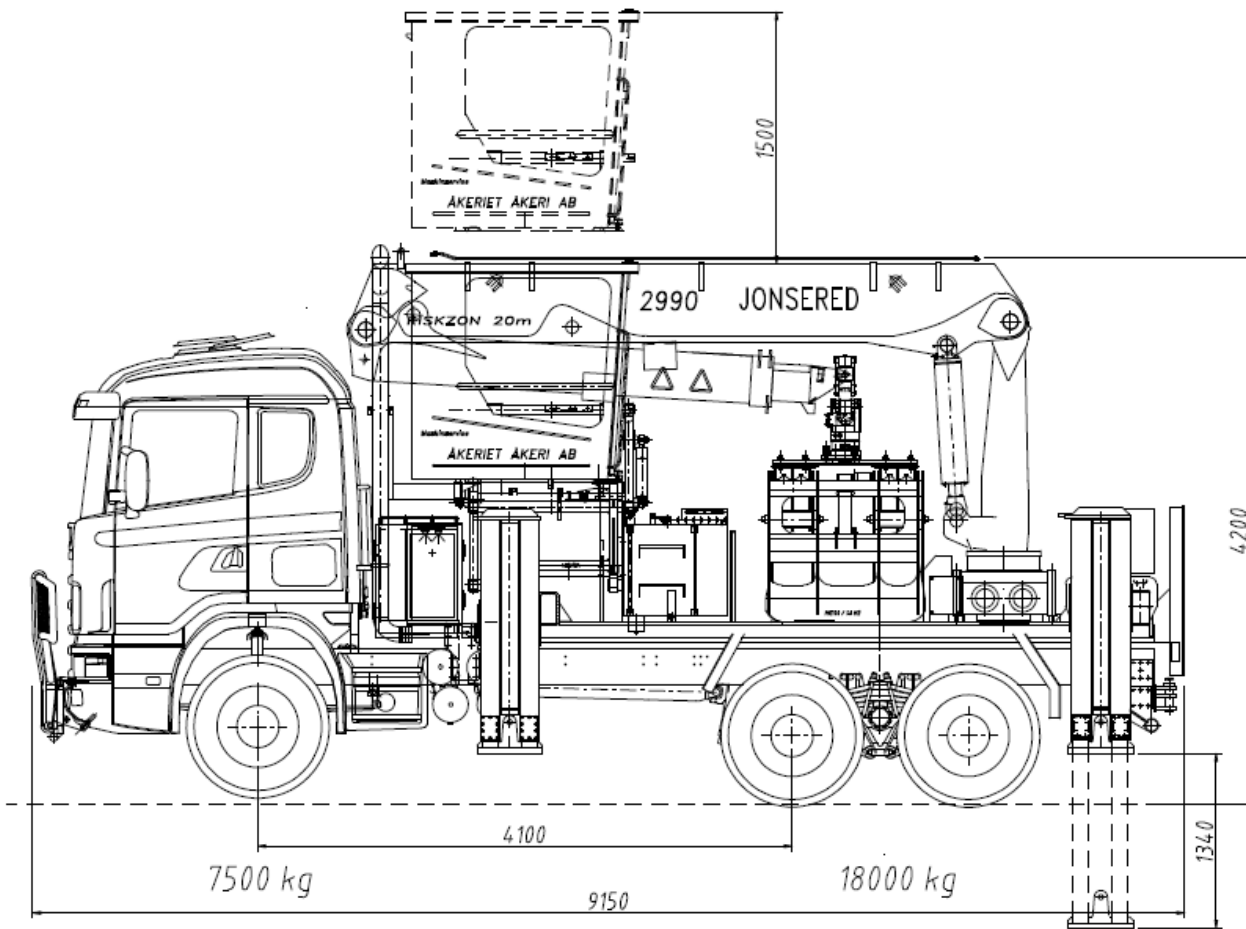

**Maskinservice
I Bergqvist AB**
Tegelbruksvägen 8, S-821 43 Bollnäs
Telefon 0278-20410 Telefax 0278-35420
Org nr/Vat No SE 556718807201

**Maskinservice
I Bergqvist AB**
Tegelbruksvägen 8, S-821 43 Bollnäs
Telefon 0278-20410 Telefax 0278-35420
Org nr/Vat No SE 556718807201



timberman.se

timberman.se



Ny hytt

Allting styrs från paneler på armstöden och från en multi funktionsskärm .
Hytten är hög och sänkbar, gummiupphängd, försedd med ventilations system med AC, luftfjädradstol och solskyddsgardiner.

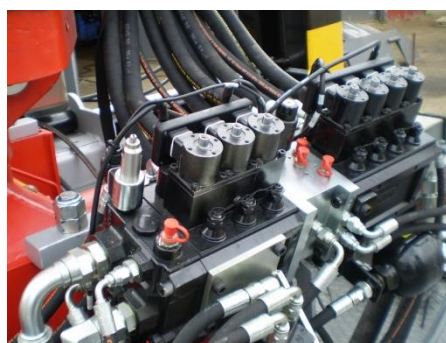

Lastkännande hydraulsystem

Kranen styrs via Olsbergs PV90 ventil
Stödbenen styrs via Olsbergs PV91 ventil
Samtliga ventiler är lastkännande och tryckkompenserande. Hastigheten kan ändras för samtliga funktioner.

Påbyggnad

Hela påbyggnaden är omkonstruerad och byggd med höghållfasta stål för att kunna klara vikten utan att äventyra livslängden.



Nya stödben

Ny profil för stadigare lastning "självsläsande".
Längre slaglängd för att klara djupare diken.
Klarar parallell förflyttning av maskinen i sidled.
Vertikalt 1340 mm Horisontellt 1000 mm.



Fällbar bakplåt

Bakplåten kan fällas och användas som hyvelblad. (levereras med isrivarstål).



Egentillverkade gripar

Gripar finns i 3 utföranden
MG100 STD grip på 1kvm.
MG108 "stengrip" 1kvm
MG80 ny grip med mindre area 0,8kvm.
Samtliga gripar är utrustade med hydraulisk bandvinsch för att hålla fast virket vid lyft med ett fåtal stockar i gripen.



Lastkännande hydraulpump

Maskinen är utrustad med 3 st pumpar.
2 st lastkännande pumpar.
1 st fast servopump



Manövrering

Hela fordonet kan köras från kranhytten via ett CAN-baserat styrsystem, Fungerar ihop med Scania och Volvo.

Kran

Jonsered 2990,
Standard längd 10 m.
Alternativa längder 10-17m.

Våg

Hydrauliskvåg utrustad med automatisk avluftningssystem. Alla vägningar går att spara och ta ut med ett USB minne.